

# Serie E

B25E | B30E

Dúmperes articulados

Certificado Fase V



**BELL**



# E de Evolución

Su negocio es nuestro negocio. Los dúmperes articulados Bell transportan más material, durante más tiempo, al menor coste por tonelada para proporcionarle un mayor margen de beneficio.

Como líder mundial en dúmperes articulados, Bell Equipment le trae la gama de talla mundial de la serie E. La evolutiva serie E está repleta de características líderes en su clase que proporcionan incrementos de producción de la carga útil, costes operativos diarios más bajos, una mayor calidad de conducción y estándares de seguridad inigualables. Los dúmperes articulados de la serie E de Bell aportarán a su negocio la ventaja competitiva que usted necesita.

- El uso general de materiales ligeros de alta resistencia proporcionan a estos dúmperes la mejor relación entre carga útil/masa y eficacia de transporte dentro de cada categoría.

- Gracias a su chasis oscilante y a sus neumáticos de alta flotación, los dúmperes Bell no le dejarán atascado en terrenos con barro, baches o pendientes.

- El nuevo diseño de la cabina con supresión del sonido incorpora controles para reducir la fatiga, un monitor de diagnóstico avanzado y un módulo de interruptores sellado para la activación de numerosas funciones con un solo toque.

- Motores eficientes en combustible y certificados en emisiones le proporcionan una potencia limpia y sin ninguna pérdida en todo tipo de condiciones. Su tecnología líder en emisiones le garantiza una rápida respuesta del motor y un arranque en frío fiable.



La nueva gama de la serie E lleva la funcionalidad de los dúmperes articulados a nuevos estándares industriales, con mejoras centradas en nuestros clientes y el nivel más alto de equipos de protección automatizada disponible.

Gracias a altos niveles de inversión en investigación y desarrollo, así como a la implementación de tecnología líder en la industria, se han hecho avances en áreas importantes como el rendimiento y la eficiencia del combustible, ayudándole a mover más material a un menor coste e impacto medioambiental.



Especificaciones	B25E	B30E
<b>Potencia bruta</b>	210 kW (281 Cv)	260 kW (348 Cv)
<b>Masa operativa</b>		
Vacío	19 660 kg (43 343 lb)	20 310 kg (44 776 lb)
Cargado	43 660 kg (96 253 lb)	48 310 kg (106 505 lb)
<b>Carga nominal</b>	24 000 kg (52 911 lb)	28 000 kg (61 729 lb)
<b>Capacidad colmada 2:1</b>	15 m <sup>3</sup> (19,5 yd <sup>3</sup> )	17,5 m <sup>3</sup> (22,9 yd <sup>3</sup> )





# Fabricado con pedigrí

Fabricado a partir de la plataforma de la serie D, el enfoque evolutivo del diseño de Bell Equipment ofrece una relación potencia/peso optimizada y una eficiencia del combustible legendaria.

- Los diferenciales de deslizamiento limitado y el bloqueo automático del diferencial controlado electrónicamente (IDL) proporcionan un control de tracción automático (ATC) en condiciones desfavorables del terreno.
- Gracias a la mejor relación carga/peso en vacío de su categoría, usted podrá dedicar una mayor parte de su coste en combustible a mover el material y no a manejar la máquina, reduciendo así el coste por tonelada.
- Su transmisión planetaria de seis velocidades, líder del mercado, totalmente automática y con bloqueo del convertidor de par maximiza la eficiencia del combustible.
- El sistema electrónico de combustible de conducto común produce una alta presión de inyección incluso a baja velocidad del motor para un mejor arranque en frío, mejor respuesta a baja velocidad y reducción de emisiones.
- La corta parte delantera ofrece el mejor ángulo de abordaje, lo que permite a estos dúmperes articulados atacar terrenos empinados.

- El retardador automático desacelera el vehículo cuando el conductor retira el pie del pedal del acelerador, para mayor seguridad en pendientes pronunciadas y para una mayor duración de los frenos.
- La suspensión de alto recorrido mantiene todos los neumáticos en contacto constante con el suelo para una tracción óptima.
- Una mejora de la carga, ciclos de transporte más rápidos y un ahorro de combustible líder en su sector le ayudarán a mover más material con un coste por tonelada menor que el de sus competidores.
- Con una junta de bastidor de alta oscilación, dirección articulada y neumáticos de alta flotación, estos incansables camiones no permitirán que la lluvia o las pendientes pronunciadas estropeen sus planes.

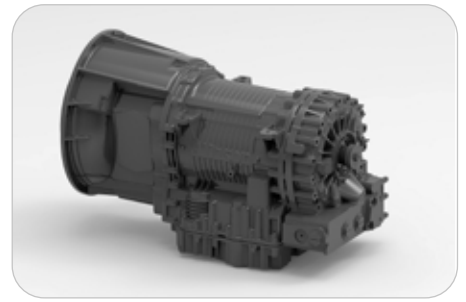

La transmisión planetaria de cambio asistido optimiza los puntos del cambio de marchas en función de las condiciones, protegiendo la transmisión de los errores y el uso inadecuado del conductor. La calibración Fuelsense® de Allison optimiza la producción y el consumo de combustible.



La caja de transferencia transmite el mismo par a cada eje cuando la tracción es favorable. Cuando las condiciones se deterioran, el bloqueo del diferencial se acciona automáticamente para transmitir el par a los neumáticos que mejor pueden aprovecharlo.



El acero de alta resistencia y unos rodillos cónicos muy espaciados en la zona de articulación mejoran la durabilidad a largo plazo.



Existe un portón trasero opcional para una mejor retención del material. La puerta trasera se abre al elevar la caja para descargar. Unas correas de acero con muelles mantienen la puerta cerrada durante el transporte, garantizando que se pierda la mínima cantidad de material.

Nuestro innovador sistema de suspensión integral de conducción confortable se encuentra disponible como opción para mejorar aún más la comodidad en la conducción, garantizando la mínima exposición del cuerpo a la vibración.

El aumento de la productividad gracias a la reducción de los tiempos de ciclo y un menor mantenimiento de los caminos es otra de las ventajas de este sistema, sencillo, pero enormemente eficaz. La máxima ventaja se aprecia sobre todo en los largos ciclos de transporte por caminos difíciles, especialmente durante el trayecto sin carga.





# Resistencia a toda prueba

Construidos de una forma más inteligente para trabajar más duro. Los dúmperes articulados Bell ofrecen un peso optimizado para que usted dedique más tiempo y dinero a mover el material y no a manejar la máquina.

Con décadas de experiencia en dúmperes articulados, el nuevo dúmper articulado Bell de la serie E ha sido diseñado y fabricado con componentes fiables, especialmente creados por Bell, que se adaptan a las condiciones más duras. La junta de oscilación central, la suspensión de alto recorrido en todos los ejes y la distribución equilibrada del peso proporcionan la agilidad y capacidad necesarias para enfrentarse a terrenos hostiles.



El chasis de acero de alta resistencia aporta solidez y rigidez sin un peso excesivo.



Para una productividad con mayor comodidad, el sistema de suspensión con estructura en forma de A y puntales de suspensión hidroneumáticos, reduce la vibración lateral que se suele experimentar cuando se conduce fuera de la carretera. El asiento con suspensión mejorada proporciona un aislamiento adicional para el conductor.



Los terrenos difíciles exigen una suspensión resistente. Los componentes de alto rendimiento absorben los golpes y se mantienen listos para recibir más. Usted disfrutará del mejor recorrido de la suspensión y altura sobre el suelo de su categoría.

- Frenos de disco en seco con accionamiento hidráulico y de doble circuito en el modelo B25E permiten un frenado constante "en la marca", incluso cuando hace frío. Su diseño simplificado los hace fáciles de mantener.

- Frenos de disco húmedos de doble circuito totalmente cerrados en el modelo B30E ofrecen una calidad de frenado superior y una vida útil más larga, esencial en condiciones de humedad y barro. Los frenos de disco húmedos sumergidos en aceite están prácticamente libres de mantenimiento.

- Ventiladores viscosos de motor controlados electrónicamente se encargan de la refrigeración para conseguir la mayor eficiencia.

- El freno motor, líder en su categoría, combinado con el retardador automático de la transmisión, produce una potencia de frenado superior y reduce el desgaste del freno de servicio.





Otras características que prolongan el tiempo de disponibilidad son el diagnóstico a bordo de alta calidad con función de emisión en directo, interruptores estancos de estado sólido y sistema de gestión de flotas por satélite.

El chasis de aleación de acero soldado de gran resistencia y las juntas de articulación reforzadas, ofrecen mayor resistencia y durabilidad con un peso optimizado para una relación potencia/peso líder en su categoría. La menor masa de la máquina reduce el mecanismo de transmisión y la tensión estructural.



# Más limpio y con menor consumo

La combinación de un motor perfectamente ajustado y un peso optimizado garantizan que los dúmperes articulados Bell presenten una huella de carbono mínima.

La tecnología RCS (Reducción Catalítica Selectiva) utiliza AdBlue®/DEF, el cual

- Es un producto no tóxico, sin olor, de bajo coste y fácil de rellenar.
- Se inyecta en el flujo de los gases de escape y reacciona con los óxidos de nitrógeno en el convertidor catalítico formando nitrógeno inocuo y agua.
- Corresponde al 3-5% de su consumo de combustible.

EGR (Recirculación de gases de escape)

- Devuelve los gases de escape producidos a la cámara de combustión, reduciendo las temperaturas de combustión y la producción de óxidos de nitrógeno.

DPF (Filtro de partículas diesel)

- Nuestra tecnología DPF se ha utilizado en los camiones de carretera Mercedes-Benz durante más de 10 años.
- La regeneración se lleva a cabo durante el funcionamiento normal en la medida de lo posible.
- Para usos ligeros, la regeneración activa estacionaria puede ser necesaria.



- Reducción de las emisiones
- Mayor eficiencia del motor
- Menor consumo de combustible
- Mayor potencia
- Mayor par
- Mejor respuesta del motor







- El control de emisiones de Fase V, junto con el menor consumo de combustible, garantizan el mínimo impacto ambiental.

Nuestra plataforma para dúmperes de la serie E admite fácilmente el nuevo motor y la tecnología de control de emisiones asociada, refleja nuestra estrategia de mejora continua.

La evolutiva serie E evolutiva de Bell Equipment utiliza la tecnología RCS (Reducción Catalítica Selectiva), junto con el EGR (Recirculación de gases de escape) y un filtro de partículas diesel (DP), para alcanzar un nivel líder en el sector en materia de control de emisiones relacionadas con el uso eficiente del combustible, diseñado especialmente para el mercado de los vehículos todoterreno con arreglo a los requisitos de Fase V. La potencia del motor y el consumo de combustible se han optimizado aún más con ayuda de un software dependiente de las condiciones que controla la retardación, la refrigeración y la carga de los acumuladores.



# Facilidad en el manejo

Incorporando lo último en tecnología de automoción y las herramientas más avanzadas, la serie E eleva la experiencia del conductor a nuevas cotas.

Súbase a la cabina de un dúmper articulado Bell y se sentirá como en casa. Su interior silencioso y espacioso, el puesto del conductor ubicado en una posición ergonómica y su cabina climatizada están cargados de soluciones cómodas y prácticas que aumentan la productividad, minimizan la fatiga y mejoran la experiencia del conductor. Sus líneas modernas y fluidas, según las actuales tendencias de estilo en los vehículos de transporte por carretera, ofrecen niveles de visibilidad inigualables.

Desde la pantalla de alta tecnología a todo color de 10", la interfaz de ratón para automóvil y el módulo de interruptores sellado con unidad de pantalla central, hasta el asiento con suspensión de aire, el volante inclinable/telescópico y la opción de reproductor de CD con altavoces de alta potencia, la serie E ofrece todo lo que necesitan sus conductores para rendir al máximo.

- El paquete estándar de supresión de sonido reduce de manera significativa los niveles de ruido y la fatiga del conductor.
- El control de transmisión adaptativo ajusta el acoplamiento del embrague para conseguir un cambio de marchas suave y uniforme durante la vida del vehículo.
- El asiento con suspensión de aire ajustable y con amortiguación variable, ajuste automático de la altura de acuerdo al peso del conductor, soporte neumático lumbar y cinturón de seguridad con varios puntos de sujeción, ofrece una comodidad y seguridad líderes en su categoría.

- Un sistema de climatización especialmente diseñado con rejillas de estilo automoción, mantiene los cristales despejados y la cabina confortable.
- El nuevo estilo de la máquina y las mejoras en el diseño de la cabina, que incluyen puerta de acceso totalmente acristalada y conjunto de retrovisores de alta visibilidad, proporcionan una visibilidad excepcional en todas direcciones.
- En un dúmper Bell no encontrará pedales ni palancas de retardador. La agresividad del retardador se ajusta fácilmente en el panel de interruptores. Todo lo demás es automático.



Los instrumentos fáciles de entender y los controles intuitivos están dispuestos alrededor del conductor, por lo que resultan más fáciles de ver y manejar.



Un monitor a color de 10" fácil de usar ofrece información esencial sobre el funcionamiento, advertencias de seguridad, datos de diagnóstico detallados y ajustes de las funciones del volquete.



El mando de tipo automóvil permite navegar por el menú en el monitor a color para extraer información acerca del funcionamiento y los ajustes de la máquina.



El práctico módulo de conmutación sellado permite el control de numerosas funciones para mejorar la productividad con un solo toque, incluyendo: **puesta en marcha sin llave, I-Tip, límite superior del volquete, selección de parada blanda/parada dura, agresividad del retardador y control de velocidad.**







# La seguridad también es nuestro negocio

Escuchando a los usuarios y respondiendo a sus expectativas en un lugar de trabajo en cambio constante, ofrecemos un dúmper líder en cuestión de seguridad con innovaciones revolucionarias.

Funciones independientes, como la puesta en marcha sin llave, la asistencia en pendientes, la prevención antivuelco, la aplicación de aparcamiento automático (APA), la protección de giro del turbo estándar y el pesaje de la carga a bordo (OBW), siguen incluidas de forma estándar en la serie E. Para una seguridad y productividad mejoradas, la serie E incorpora un bloqueo automático del diferencial entre ejes controlado electrónicamente (IDL) que otorga al vehículo un control total de tracción (ATC) automático.

- Barandillas completas están disponibles como opción (acorde a la norma ISO 2876) para ofrecer una mejora de la seguridad al efectuar inspecciones en el motor.

- El freno de estacionamiento se acciona automáticamente cuando se selecciona el modo neutro y no es posible seleccionar el modo neutro cuando hay accionada una velocidad. La liberación del freno de estacionamiento dependiente del par (asistencia en pendientes), evita que el vehículo se vaya hacia atrás en las cuestas.

- El mejor retardador y freno motor de su categoría se accionan automáticamente cuando el conductor levanta el pie del acelerador. La

agresividad del retardador se puede ajustar fácilmente en el módulo de interruptores sellado, garantizando el máximo control de descenso en todo tipo de condiciones.

- Todos los dúmperes se pueden configurar para que suene el claxon automáticamente al arrancar el motor o al cambiar entre la marcha hacia delante y a trasera.

- El geoperimetrado múltiple en condiciones de terreno cambiantes garantiza un uso seguro de la máquina, como el control de velocidad en pendiente, los límites de velocidad en el geoperimetrado y las restricciones del volquete.



Nuestras silenciosas cabinas están certificadas contra el vuelco y la caída de objetos (ROPS/FOPS) y equipadas con un asiento del conductor con suspensión de aire. El asiento del instructor lleva un cinturón de seguridad sub-abdominal retráctil, mientras que el asiento del conductor lleva un cinturón de seguridad estándar con 3 puntos de sujeción. Ambos poseen retractores de bloqueo automático.



Una cámara trasera integrada opcional y retrovisores de alta visibilidad garantizan una visibilidad superior en todas direcciones.



Código de acceso, identidad del conductor y puesta en marcha sin llave impiden el uso no autorizado de su equipo.



El exclusivo pesaje a bordo ofrece al conductor información en tiempo real sobre la carga mientras se está cargando la máquina. También se puede activar un modo de "limitación de velocidad" si la máquina está significativamente sobrecargada.





La incorporación de un sensor de inclinación longitudinal y lateral en el vehículo evita el accionamiento del volquete si el dúmper se encuentra en una posición insegura.



El control de velocidad máxima seleccionable, para el conductor o el sitio de trabajo, permite desacelerar automáticamente el vehículo y accionar el retardador para evitar el exceso de velocidad en el lugar de trabajo.





# Maximice su tiempo de actividad

La serie E está llena de funciones que la hacen tan fácil de mantener como de conducir. Dedique menos tiempo y gastos a prepararse para el trabajo y más tiempo a acabar el trabajo.

Varillas medidoras de fácil acceso, depósitos transparentes, medidores de nivel y puntos de mantenimiento agrupados hacen más rápida la rutina diaria. Filtros de cambio rápido y la baja frecuencia de mantenimiento del aceite hidráulico y del motor reducen el coste operativo diario y permiten un mayor tiempo de actividad de la máquina. Un monitor a color de 10" líder en el sector ofrece diagnóstico a bordo de la máquina, así como funciones automáticas de mantenimiento diario. Todo ello, junto con los puertos de prueba de diagnóstico, le ayudara a resolver los problemas y a tomar decisiones razonadas sobre mantenimiento en el lugar de trabajo.



Si algo va mal, el monitor de diagnóstico presenta unos códigos de servicio, junto con información adicional, para ayudarle a diagnosticar el problema.



La cabina se puede inclinar en pocos minutos sin necesidad de herramientas especiales para un práctico acceso a los componentes de la transmisión.



El centro de carga en el interior de la cabina simplifica el cambio de fusibles. Menos relés, conectores y arneses de cables significan mayor fiabilidad.



Como opción le ofrecemos un filtro de transmisión remoto que convierte la sustitución del filtro de la transmisión en una tarea rápida y limpia.





- Los controles de mantenimiento diarios automatizados se pueden realizar de manera cómoda y sencilla desde el propio puesto del conductor a través del monitor LCD a color de 10" y el controlador de pantalla sellada.

- El sistema hidráulico de detección de carga ha sido diseñado pensando en la sencillez, pero manteniendo al mismo tiempo la eficacia. Menos componentes para una mayor fiabilidad y facilidad de mantenimiento.

- Baja frecuencia de cambio del aceite hidráulico y de transmisión del motor para un mayor tiempo de actividad y menor coste operativo.

- Los desagües ecológicos disponibles permiten el cambio rápido sin ningún derrame.

- Su Centro de Servicio Bell dispone de los componentes y el respaldo que usted necesita para mantener su productividad y le ofrece una gran variedad de programas de mantenimiento preventivo y asistencia para ayudarle a controlar sus costes.



Depósitos de líquido transparentes y sus medidores de nivel le permiten comprobar el nivel de líquidos de un vistazo.



Puertos de diagnóstico fácilmente accesibles permiten a los técnicos localizar los problemas con mayor rapidez.



El banco de lubricación centralizado pone a su alcance los puntos de engrase de difícil acceso.



El esquema de la guía de mantenimiento recomendado, práctico y fácil de entender, detalla el control y las acciones diarias (e.g. engrasado).



Bienvenido a la ...

familia **BELL**

"Encienda y conectese a nuestras soluciones integrales para nuestros clientes!"

**INICIO**

A través de nuestro lema vital

**"Máquinas fuertes y fiables, servicio fuerte y fiable"**

ofrecemos equipamientos y productos de servicio posventa excepcionales, porque queremos que su experiencia de compra sea realmente afortunada.



**PONIÉNDOLE EN MARCHA PARA EL ÉXITO**



**FORMACIÓN**



**PROTEGIENDO SUS ACTIVOS**



**ANÁLISIS DE LUBRICANTES**

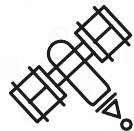

**CONTRATO DE MANTENIMIENTO**



**GARANTÍA EXTENDIDA**



**FLEETM@TIC®**



**MANTENIENDO SU MÁQUINA EN FUNCIONAMIENTO**

**LUBRICANTES**

**REPUESTOS**

**KITS DE MANTENIMIENTO**

**APOYO TÉCNICO**

**HERRAMIENTAS ESPECIALES**

**PUNTOS DE VENTA BELL**



**COMPONENTES REACONDICIONADOS**



**EQUIPOS SEMINUEVOS**



**APORTÁNDOLE VALOR AÑADIDO, UNA VIDA MÁS LARGA**

**APOYÁNDOLE EN CADA PASO DE SU EXPERIENCIA DE COMPRA EN BELL**



# Una supervisión de flotas más inteligente



Horas realizadas por turno...

Consumo de combustible...

Carga Útil...

Horas realizadas por turno...

Carga Útil...

Consumo de combustible...

**BELL**  
Fleetm@tic®

Tecnología de vanguardia que le ayuda a supervisar su flota de manera más inteligente, proporcionándole datos de operación, producción y diagnóstico precisos y actualizados

La clave para una flota productiva y rentable se encuentra en la capacidad de monitorizar y supervisar sus máquinas y conductores de manera eficiente. Los datos operativos de las máquinas son procesados y recopilados generando estadísticas útiles sobre la producción y el rendimiento, que se pueden consultar a través de la página web Fleetm@tic® de Bell. Estos informes se automatizan y se le envían directamente a usted por correo electrónico. Los dos paquetes de supervisión que ofrecemos son:

- **El Paquete Classic** le ofrece información suficiente para que tenga un buen conocimiento de cómo está funcionando su máquina en cada turno que se utiliza. Este paquete se incluye de forma estándar con la máquina durante 2 años.
- **El paquete Premium** está creado pensando en aquellos clientes que precisan conocer todos los detalles sobre el funcionamiento de su máquina. Con este paquete ofrecemos información similar a la del Paquete Classic, pero por cada ciclo con y sin carga. Se ofrece además un seguimiento en directo, minuto a minuto, en la página web Fleetm@tic®.

## Fleetm@tic®:

- Maximiza la productividad
- Genera informes de utilización de las máquinas
- Identifica los requerimientos de formación de los operadores
- Planificación proactiva del mantenimiento
- Recibe códigos de error de la máquina y sugiere procedimientos para la solución de problemas.
- Protege las inversiones.
- Recibe datos geoespaciales en tiempo real.





# B25E Dúmperes Articulados

## MOTOR

Fabricante  
Mercedes Benz

Modelo  
OM936LA

Configuración  
6 en línea, con turbocompresor y refrigerador interno

Potencia bruta  
210 kW (281 hp) @ 2 200 rpm

Potencia neta  
201 kW (269 hp) @ 2 200 rpm

Par bruto  
1 150 Nm (848 lbft)  
@ 1 200 -1 600 rpm

Cilindrada  
7,7 litros (469 pulg. cu.)

Freno auxiliar  
Freno de compresión

Capacidad del depósito de combustible  
302 litros (79.78 US gal)

Capacidad del depósito de AdBlue®  
31 l (8.2 US gal)

Certificación  
OM936LA cumple la normativa sobre emisiones de Fase V de la UE.

## TRANSMISIÓN

Fabricante  
Allison

Modelo  
3500PR ORS

Configuración  
Transmisión planetaria totalmente automática con retardador integrado.

Estructura  
Instalada en el motor

Disposición de las marchas  
Engranajes planetarios de acoplamiento constante, accionados por el embrague.

Marchas  
6 marchas hacia delante, 1 marcha atrás

Tipo de embrague  
Multidisco de accionamiento hidráulico

Tipo de control  
Electrónico

Control del par  
Hidrodinámico con bloqueo en todas las marchas

## CAJA DE TRANSFERENCIA

Fabricante  
Kessler

Modelo  
W1400

Estructura  
Montaje remoto

Disposición de las marchas  
Tres engranajes helicoidales en línea

Diferencial de salida  
Diferencial proporcional 33/67 entre ejes. Bloqueo automático del diferencial entre ejes.

## EJES

Fabricante  
Bell

Modelo  
15T

Diferencial  
Diferencial de deslizamiento limitado de alta actividad con engranajes cónicos en espiral.

Transmisión final  
Planetaria con exterior de alto rendimiento en todos los ejes

## SISTEMA DE FRENO

Freno de servicio  
Frenos de disco húmedos de accionamiento totalmente hidráulico con doble circuito y 8 calibradores (4 delanteros, 2 centrales, 2 traseros).

Fuerza de frenado máxima:  
184 kN (41 400 lbf)

Estacionamiento y emergencia  
Disco instalado en la transmisión, liberado por aire y accionado por muelle.

Fuerza de frenado máxima:  
195 kN (43 900 lbf)

Freno auxiliar  
Freno motor automático

Retardador de transmisión hidrodinámico, integrado, ajustable y automático. Dependiente de la velocidad del eje de salida.

Potencia total de retardación  
Continua: 318 kW (426 hp)  
Máxima: 588 kW (788 hp)

## RUEDAS

Tipo  
Radiales para movimiento de tierras

Neumáticos  
23.5 R 25

## SUSPENSIÓN DELANTERA

Estructura en forma de A adelantada semi-independiente apoyada en puntales de suspensión hidroneumática.

## SUSPENSIÓN TRASERA

Balancines giratorios con bloques de suspensión de goma laminados.

## SISTEMA HIDRÁULICO

Sistema de detección de carga completa al servicio de las funciones de dirección prioritaria, vaciado del volquete y frenado. Bomba de dirección de emergencia de detección de carga accionada por el movimiento, integrada en el sistema principal.

Tipo de bomba  
Pistón de detección de carga de desplazamiento variable

Flujo  
165 l/min (44 gal/min)

Presión  
28 MPa (4 061 psi)

Filtro  
5 micras

## SISTEMA DE DIRECCIÓN

Cilindros de acción doble con bomba de dirección de emergencia accionada por el movimiento.

Giros de un tope al otro  
4,1

Ángulo de dirección  
45°

## SISTEMA DE DESCARGA

Cilindros de acción doble con bomba de dirección de emergencia accionada por el movimiento.

Tiempo de elevación  
14,5 s

Tiempo de descenso  
7,5 s

Ángulo de inclinación  
70° estándar o cualquier ángulo menor programable

## SISTEMA NEUMÁTICO

Secador de aire con calentador y válvula de descarga integrada al servicio del freno de estacionamiento y las funciones auxiliares.

Presión del sistema  
810 kPa (117 psi)

## SISTEMA ELÉCTRICO

Tensión  
24 V

Tipo de batería  
Dos con separador de vidrio absorbente

Capacidad de la batería  
2 X 75 Ah

Capacidad del alternador  
28V 80A

## VELOCIDADES DEL VEHÍCULO

1ª	7 km/h	4 mph
2ª	15 km/h	9 mph
3ª	23 km/h	14 mph
4ª	35 km/h	22 mph
5ª	47 km/h	29 mph
6ª	50 km/h	31 mph
Marcha atrás	7 km/h	4 mph

## CABINA

Certificada contra el vuelco y la caída de objetos, nivel de sonido interno de 74 dBA conforme a la norma ISO 6396.

## Capacidad de carga y presión sobre el suelo

PESOS OPERATIVOS		PRESIÓN SOBRE EL SUELO				CAPACIDAD DE CARGA		PESO DE LAS OPCIONES	
SIN CARGA	kg (lb)	CON CARGA (Sin hundimiento)		CON CARGA (Hundimiento del 15%)		CAJA	m³ (yd³)	kg (lb)	
Delantero	10 085 (22 230)	23.5 R 25	kPa (Psi)	23.5 R 25	kPa (Psi)	Capacidad rasa	12 (15,7)	Revestimiento	
Central	4 805 (10 600)	Delantero	246 (36)	Delantero	230 (33)	Capacidad SAE 2:1	15 (19,5)	del volquete	1 050 (2 314)
Trasero	4 770 (10 520)	Central	337 (49)	Central	283 (41)	Capacidad SAE 1:1	18 (23,5)	Portón trasero	769 (1 695)
Total	19 660 (43 350)	Trasero	337 (49)	Trasero	283 (41)	Capacidad SAE 2:1 con portón	15,5 (20,3)	Juego de ruedas adicional (23.5 R 25)	565 (1 246)
<b>CON CARGA</b>						Carga nominal	24 000 kg (52 911 lbs)		
Delantero	12 825 (28 274)								
Central	15 435 (34 028)								
Trasero	15 400 (33 951)								
Total	43 660 (96 253)								



## Dimensiones

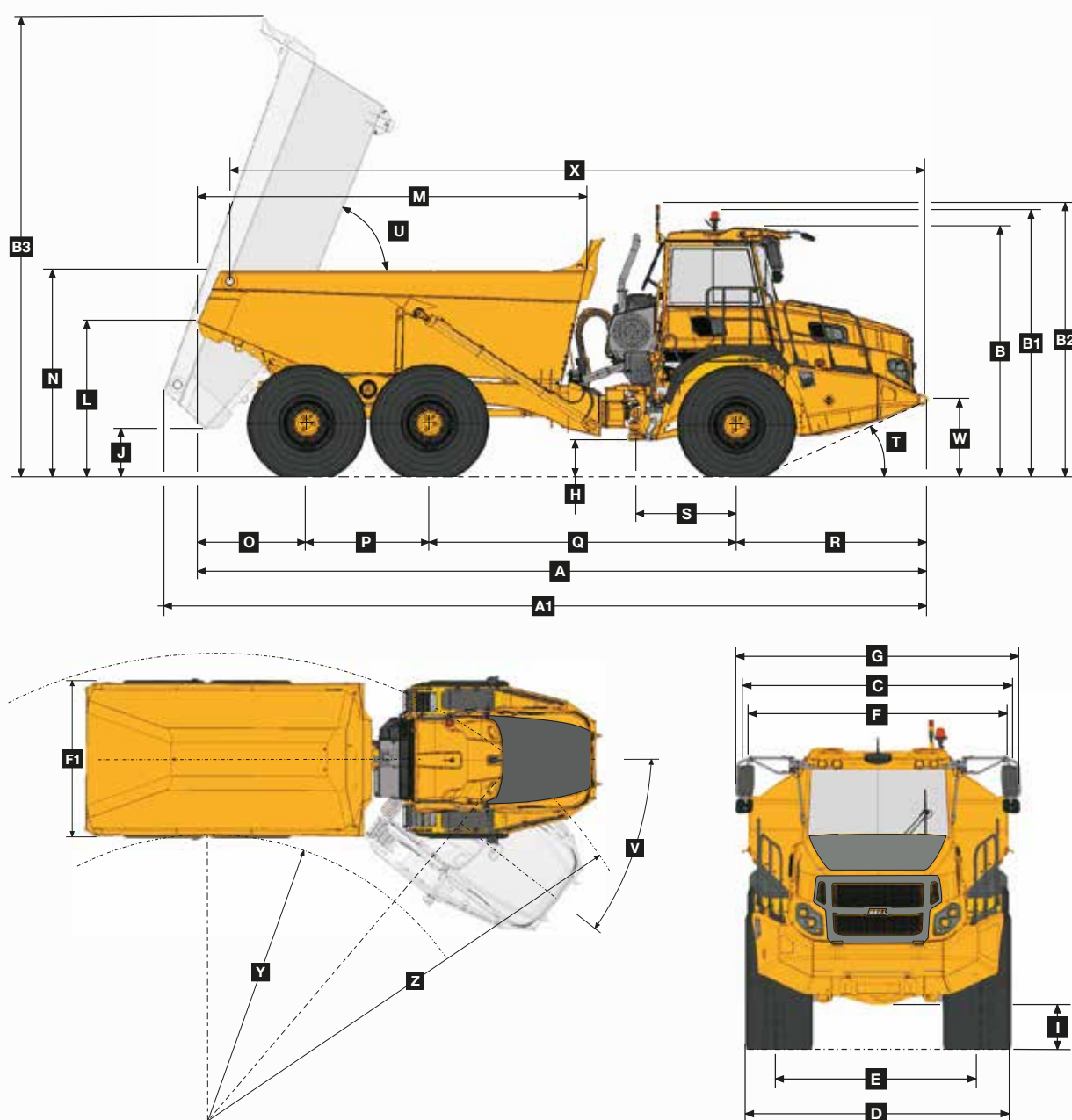

### Dimensiones de la Máquina

A	Longitud - Posición de transporte	9 953 mm (32 ft. 7 in.)	L	Altura punta trasera del volquete - Pos. de transporte	2 176 mm (7 ft. 1 in.)
A1	Longitud - Volquete totalmente extendido	10 395 mm (34 ft. 1 in.)	M	Longitud del volquete	5 294 mm (17 ft. 4 in.)
B	Altura - Posición de transporte	3 426 mm (11 ft. 2 in.)	N	Altura del volquete con carga	2 864 mm (9 ft. 4 in.)
B1	Altura - Con faro giratorio	3 661 mm (12 ft.)	O	Centro del eje trasero al final del volquete	1 500 mm (4 ft. 11 in.)
B2	Altura - Con luz de carga	3 747 mm (12 ft. 3 in.)	P	Centro del eje intermedio al centro del eje delantero	1 670 mm (5 ft. 5 in.)
B3	Altura del volquete - Totalmente extendido	6 307 mm (20 ft. 8 in.)	Q	Centro del eje intermedio al centro del eje delantero	4 181 mm (13 ft. 8 in.)
C	Anchura guardabarros a guardabarros	2 985 mm (9 ft. 9 in.)	R	Centro del eje delantero al frente de la máquina	2 602 mm (8 ft. 6 in.)
D	Anchura llanta a llanta - 23.5R25	2 940 mm (9 ft. 7 in.)	S	Centro del eje delantero al centro de la articulación	1 362 mm (4 ft. 5 in.)
D1	Anchura llanta a llanta - 750/65 R25	2 998 mm (9 ft. 10 in.)	T	Ángulo de aproximación	25°
E	Anchura de los neumáticos - 23.5R25	2 356 mm (7 ft. 8 in.)	U	Ángulo máximo del volquete	70°
E1	Anchura de los neumáticos - 750/65 R25	2 260 mm (7 ft. 4 in.)	V	Ángulo máximo de articulación	45°
F	Anchura del volquete	2 968 mm (9 ft. 8 in.)	W	Altura de la conexión de elevación frontal	1 075 mm (3 ft. 6 in.)
F1	Anchura del portón trasero	3 268 mm (10 ft. 8 in.)	X	Conexiones de elevación frontal a trasera	9 443 mm (30 ft. 11 in.)
G	Anchura entre espejos - Operativo	3 260 mm (10 ft. 8 in.)	Y	Radio de giro interior - 23.5R25	4 110 mm (13 ft. 5 in.)
H	Distancia al suelo - Articulación	537 mm (21.14 in.)	Y1	Radio de giro interior - 750/65 R25	4 081 mm (13 ft. 4 in.)
I	Distancia al suelo - Eje frontal	488 mm (19.21 in.)	Z	Radio de giro exterior - 23.5R25	8 000 mm (26 ft. 2 in.)
J	Distancia al suelo - Volquete extendido	670 mm (26.38 in.)	Z1	Radio de giro exterior - 750/65 R25	8 029 mm (26 ft. 4 in.)
K	Distancia al suelo - Bajo la barra	N/A			



## Capacidad de Subida / Esfuerzo de tracción

1. Determine la resistencia a la tracción buscando la intersección entre la línea de masa del vehículo y la línea de pendiente.
 

NOTA: El cuadro y la línea de pendiente parten de una resistencia al avance típica del 2%.
2. Desde esa intersección, siga recto hacia la derecha pasando de un cuadro a otro hasta que la línea corte la curva del coeficiente de tracción.
3. Siga hacia abajo desde ese punto para ver la velocidad máxima alcanzada con esa resistencia a la tracción.

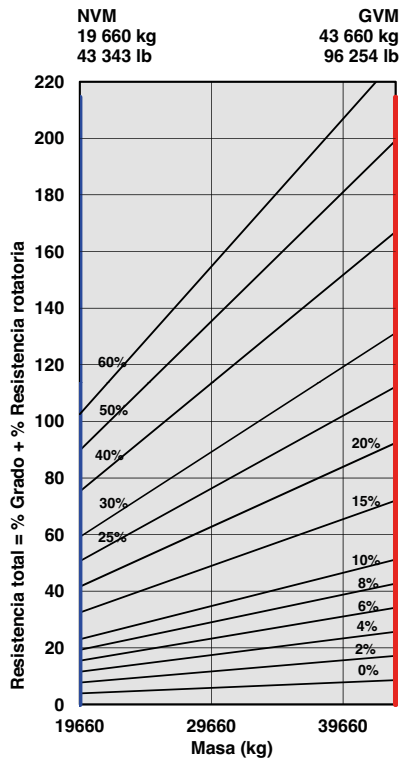

ADT, B25E 6X6 - Esfuerzo de tracción

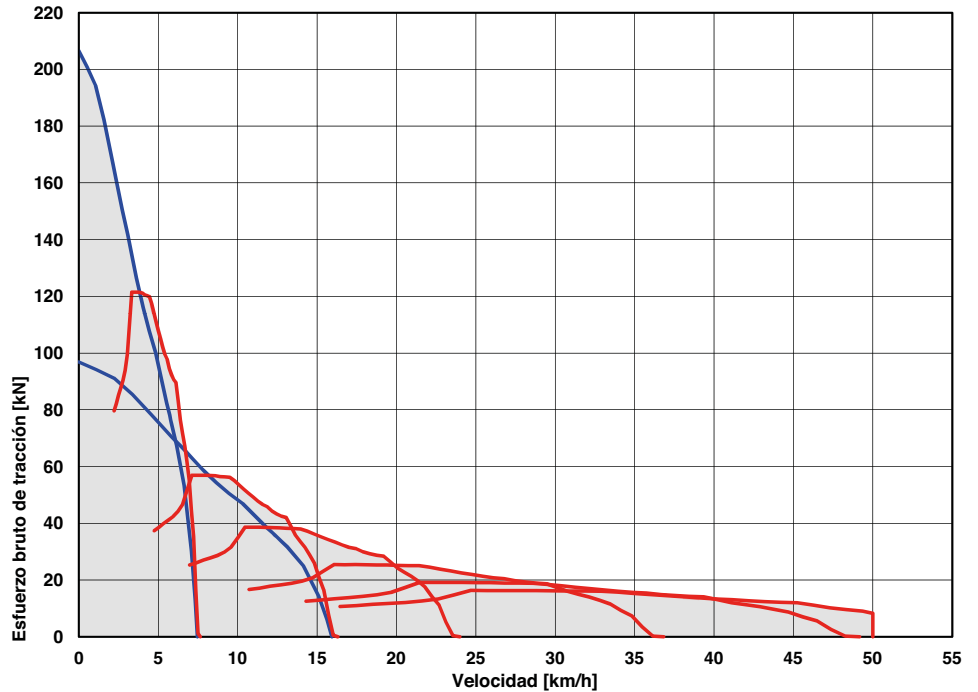

## Retardación

1. Determine la fuerza de retardación requerida buscando la intersección de la línea de masa del vehículo.
  2. Desde esa intersección, siga recto hacia la derecha pasando de un cuadro a otro hasta que la línea corte la curva.
- NOTA: El cuadro parte de una resistencia al avance típica del 2%.
3. Siga hacia abajo desde ese punto para ver la velocidad máxima.

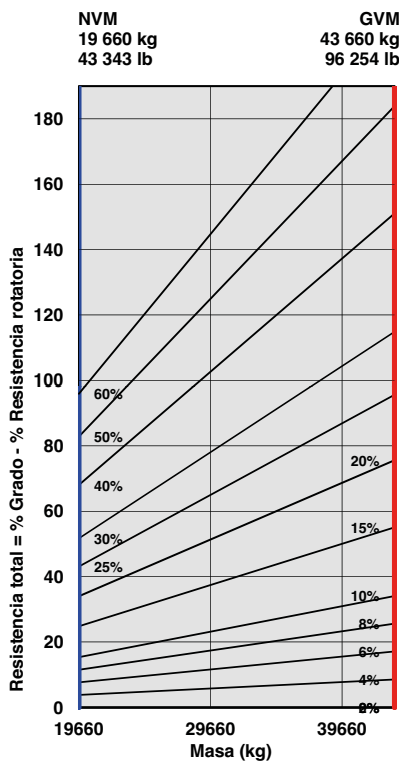

ADT, B25E 6X6 - Retardación

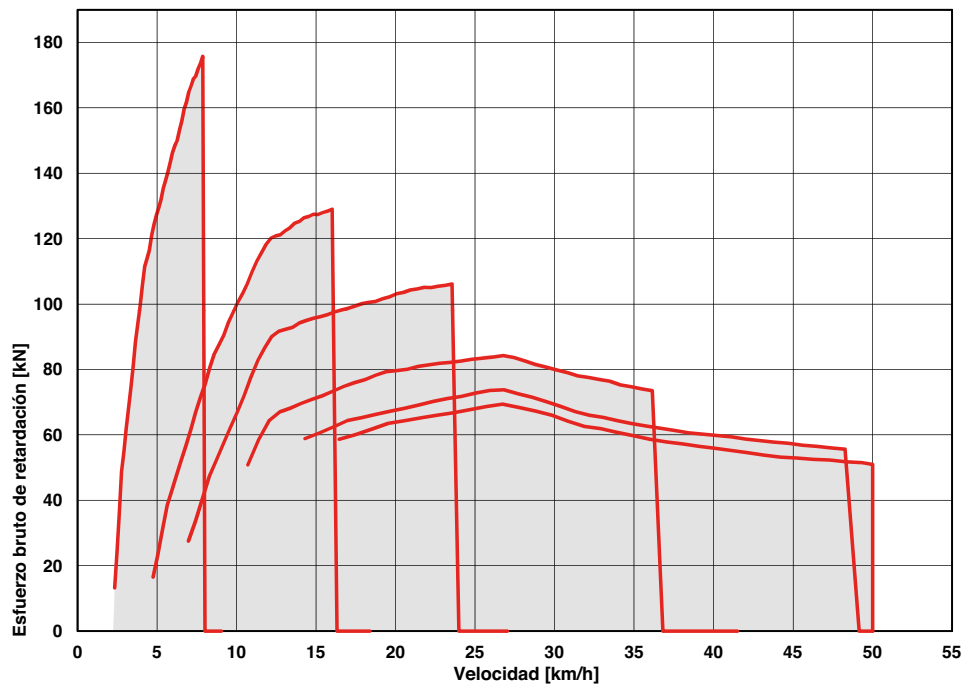



# B30E Dúmperes Articulados

## MOTOR

Fabricante  
Mercedes Benz

Modelo  
OM936LA

Configuración  
6 en línea, con turbocompresor y refrigerador interno

Potencia bruta  
260 kW (348 hp) @ 2 200 rpm

Potencia neta  
250 kW (335 hp) @ 2 200 rpm

Par Bruto  
1 450 Nm (1 069 lbf)  
@ 1 150 - 1 800 rpm

Cilindrada  
7,7 litros (469 pulg. cu.)

Freno auxiliar  
Freno de compresión

Capacidad del depósito de combustible  
302 litros (79.78 US gal)

Capacidad del depósito de AdBlue®  
31 l (8.2 US gal)

Certificación  
OM936LA cumple la normativa sobre emisiones de Fase V de la UE.

## TRANSMISIÓN

Fabricante  
Allison

Modelo  
3400P ORS

Configuración  
Transmisión planetaria totalmente automática con retardador integrado.

Estructura  
Instalada en el motor

Disposición de las marchas  
Engranajes planetarios de acoplamiento constante, accionados por el embrague.

Marchas  
6 marchas hacia adelante, 1 marcha atrás

Tipo de embrague  
Multidisco de accionamiento hidráulico

Tipo de control  
Electrónico

Control del par  
Hidrodinámico con bloqueo en todas las marchas

## CAJA DE TRANSFERENCIA

Fabricante  
Kessler

Modelo  
W1400

Estructura  
Montaje remoto

Disposición de las marchas  
Tres engranajes helicoidales en línea

Diferencial de salida  
Diferencial proporcional 33/67 entre ejes. Bloqueo automático del diferencial entre ejes.

## EJES

Fabricante  
Bell

Modelo  
18T

Diferencial  
Diferencial de deslizamiento limitado de alta actividad con engranajes cónicos en espiral.

Transmisión final  
Planetaria exterior de alto rendimiento en todos los ejes

## SISTEMA DE FRENO

Freno de servicio  
Frenos de disco húmedos de accionamiento totalmente hidráulico con doble circuito en los ejes delantero, central y trasero.

Fuerza de frenado máxima:  
178 kN (40 000 lbf)

Estacionamiento y emergencia  
Disco instalado en la transmisión, liberado por aire y accionado por muelle.

Fuerza de frenado máxima:  
214 kN (48 200 lbf)

Freno auxiliar  
Freno motor automático

Retardador de transmisión hidrodinámico, integrado, ajustable y automático. Dependiente de la velocidad del eje de salida.

Potencia total de retardación  
Continua: 335 kW (449 hp)  
Máxima: 494 kW (662 hp)

## RUEDAS

Tipo  
Radiales para movimiento de fieras

Neumáticos  
23.5 R 25 (750/65 R 25 optional)

## SUSPENSIÓN DELANTERA

Estructura en forma de A adelantada semi-independiente apoyada en puntales de suspensión hidroneumática.

## SUSPENSIÓN TRASERA

Balancines giratorios con bloques de suspensión de goma laminados

## SISTEMA HIDRÁULICO

Sistema de detección de carga completa al servicio de las funciones de dirección prioritaria, vaciado del volquete y frenado. Bomba de dirección de emergencia de detección de carga accionada por el movimiento, integrada en el sistema principal.

Tipo de bomba  
Pistón de detección de carga de desplazamiento variable

Flujo  
165 l/min (44 gal/min)

Presión  
28 MPa (4 061 psi)

Filtro  
5 micras

## SISTEMA DE DIRECCIÓN

Cilindros de acción doble con bomba de dirección de emergencia accionada por el movimiento.

Giros de un tope al otro  
4,1

Ángulo de dirección  
45°

## SISTEMA DE DESCARGA

Dos cilindros de vuelco de una etapa con acción doble

Tiempo de elevación  
14,5 s

Tiempo de descenso  
7,5 s

Ángulo de inclinación  
70° estándar o cualquier ángulo menor programable

## SISTEMA NEUMÁTICO

Secador de aire con calentador y válvula de descarga integrada al servicio del freno de estacionamiento y las funciones auxiliares.

Presión del sistema  
810 kPa (117 psi)

## SISTEMA ELÉCTRICO

Tensión  
24 V

Tipo de batería  
Dos con separador de vidrio absorbente

Capacidad de la batería  
2 X 75 Ah

Capacidad del alternador  
28V 80A

## VELOCIDADES DEL VEHÍCULO

1º	7 km/h	4 mph
2º	15 km/h	9 mph
3º	23 km/h	14 mph
4º	35 km/h	22 mph
5º	47 km/h	29 mph
6º	50 km/h	31 mph
Marcha atrás	7 km/h	4 mph

## CABINA

Certificada contra el vuelco y la caída de objetos, nivel de sonido interno de 74 dBA conforme a la norma ISO 6396.

## Capacidad de carga y presión sobre el suelo

PESOS OPERATIVOS		PRESIÓN SOBRE EL SUELO				CAPACIDAD DE CARGA		PESO DE LAS OPCIONES	
SIN CARGA	kg (lb)	CON CARGA (Sin hundimiento)		CON CARGA (Hundimiento del 15%)		CAJA	m³ (yd³)		
		23.5 R 25	kPa (Psi)	23.5 R 25	kPa (Psi)				kg (lb)
Delantero	10 790 (23 788)	Delantero	282 (41)	Delantero	246 (36)	Capacidad rasa	14 (18,3)	Revestimiento	
Central	4 990 (11 001)	Delantero	380 (55)	Delantero	317 (46)	Capacidad SAE 2:1	17,5 (22,9)	del volquete	1 182 (2 606)
Trasero	4 530 (9 987)	Central	380 (55)	Central	317 (46)	Capacidad SAE 1:1	21 (27,5)	Portón trasero	825 (1 818)
Total	20 310 (44 779)	Trasero	380 (55)	Trasero	317 (46)	Capacidad SAE 2:1 con portón	18 (23,5)	Juego de ruedas adicional (23.5 R 25)	565 (1 246)
<b>CON CARGA</b>									
Delantero	13 500 (29 760)	750/65 R 25	kPa (Psi)	750/65 R 25	kPa (Psi)				
Central	17 405 (38 371)	Delantero	235 (34)	Delantero	213 (31)	Carga nominal	28 000 kg	Juego de ruedas adicional	
Trasero	17 365 (38 283)	Central	310 (45)	Central	274 (40)		(61 729 lbs)	(750/65 R 25)	738 (1 627)
Total	48 310 (106 505)	Trasero	310 (45)	Trasero	274 (40)				



# B30E

## Dimensiones

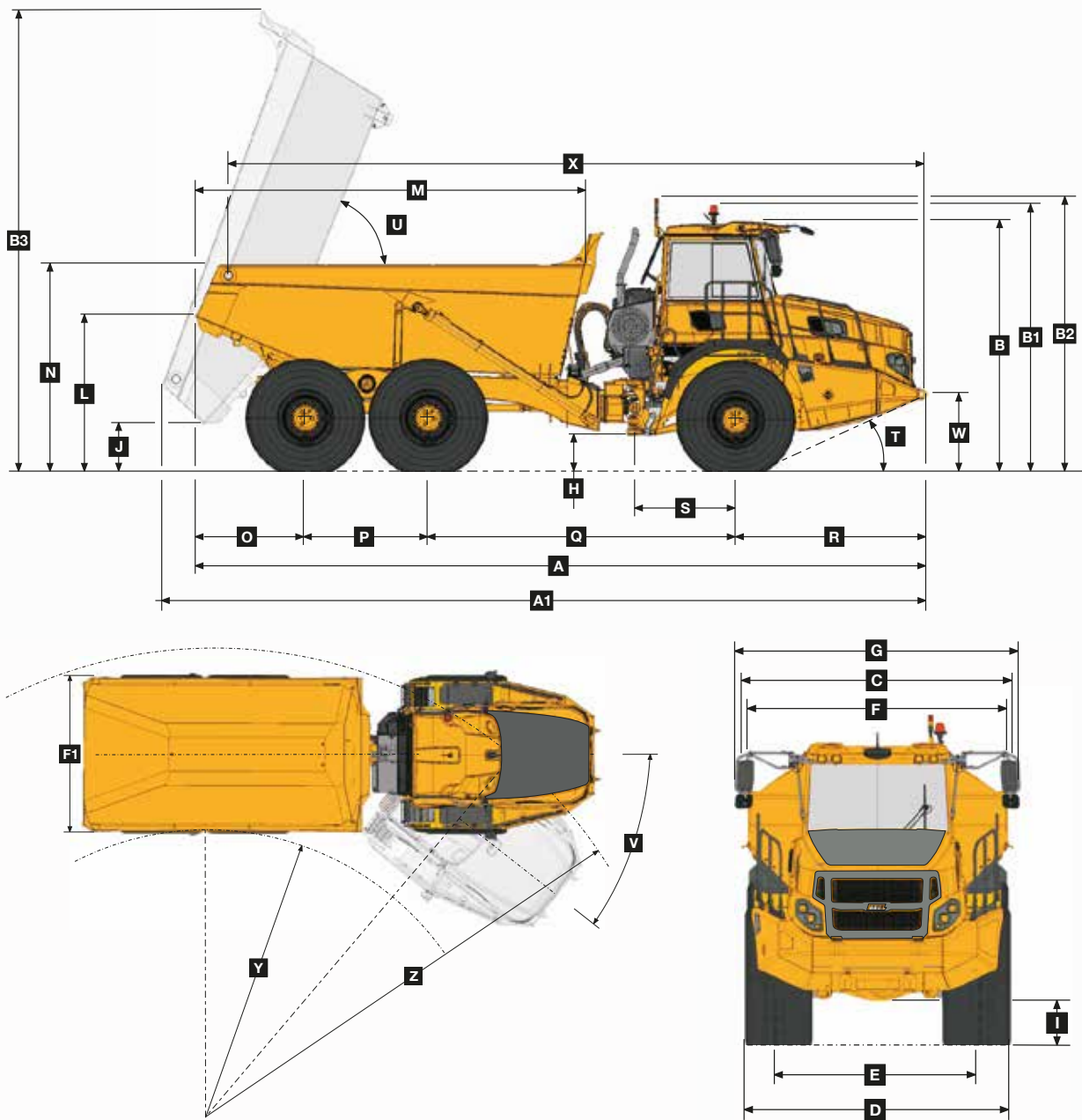

### Dimensiones de la Máquina

A	Longitud - Posición de transporte	9 953 mm (32 ft. 7 in.)	L	Altura punta trasera del volquete - Pos. de transporte	2 176 mm (7 ft. 1 in.)
A1	Longitud - Volquete totalmente extendido	10 395 mm (34 ft. 1 in.)	M	Longitud del volquete	5 294 mm (17 ft. 4 in.)
B	Altura - Posición de transporte	3 426 mm (11 ft. 2 in.)	N	Altura del volquete con carga	2 864 mm (9 ft. 4 in.)
B1	Altura - Con faro giratorio	3 661 mm (12 ft.)	O	Centro del eje trasero al final del volquete	1 500 mm (4 ft. 11 in.)
B2	Altura - Con luz de carga	3 747 mm (12 ft. 3 in.)	P	Centro del eje intermedio al centro del eje delantero	1 670 mm (5 ft. 5 in.)
B3	Altura del volquete - Totalmente extendido	6 307 mm (20 ft. 8 in.)	Q	Centro del eje intermedio al centro del eje delantero	4 181 mm (13 ft. 8 in.)
C	Anchura guardabarros a guardabarros	2 985 mm (9 ft. 9 in.)	R	Centro del eje delantero al frente de la máquina	2 602 mm (8 ft. 6 in.)
D	Anchura llanta a llanta - 23.5R25	2 940 mm (9 ft. 7 in.)	S	Centro del eje delantero al centro de la articulación	1 362 mm (4 ft. 5 in.)
D1	Anchura llanta a llanta - 750/65 R25	2 998 mm (9 ft. 10 in.)	T	Ángulo de aproximación	25°
E	Anchura de los neumáticos - 23.5R25	2 356 mm (7 ft. 8 in.)	U	Ángulo máximo del volquete	70°
E1	Anchura de los neumáticos - 750/65 R25	2 260 mm (7 ft. 4 in.)	V	Ángulo máximo de articulación	45°
F	Anchura del volquete	2 968 mm (9 ft. 8 in.)	W	Altura de la conexión de elevación frontal	1 075 mm (3 ft. 6 in.)
F1	Anchura del portón trasero	3 268 mm (10 ft. 8 in.)	X	Conexiones de elevación frontal a trasera	9 443 mm (30 ft. 11 in.)
G	Anchura entre espejos - Operativo	3 260 mm (10 ft. 8 in.)	Y	Radio de giro interior - 23.5R25	4 110 mm (13 ft. 5 in.)
H	Distancia al suelo - Articulación	537 mm (21.14 in.)	Y1	Radio de giro interior - 750/65 R25	4 081 mm (13 ft. 4 in.)
I	Distancia al suelo - Eje frontal	488 mm (19.21 in.)	Z	Radio de giro exterior - 23.5R25	8 000 mm (26 ft. 2 in.)
J	Distancia al suelo - Volquete extendido	670 mm (26.38 in.)	Z1	Radio de giro exterior - 750/65 R25	8 029 mm (26 ft. 4 in.)
K	Distancia al suelo - Bajo la barra	N/A			



## Capacidad de Subida / Esfuerzo de tracción

1. Determine la resistencia a la tracción buscando la intersección entre la línea de masa del vehículo y la línea de pendiente.  
NOTA: El cuadro y la línea de pendiente parten de una resistencia al avance típica del 2%.
2. Desde esa intersección, siga recto hacia la derecha pasando de un cuadro a otro hasta que la línea corte la curva del coeficiente de tracción.
3. Siga hacia abajo desde ese punto para ver la velocidad máxima alcanzada con esa resistencia a la tracción.

### ADT, B30E 6X6 - Esfuerzo de tracción

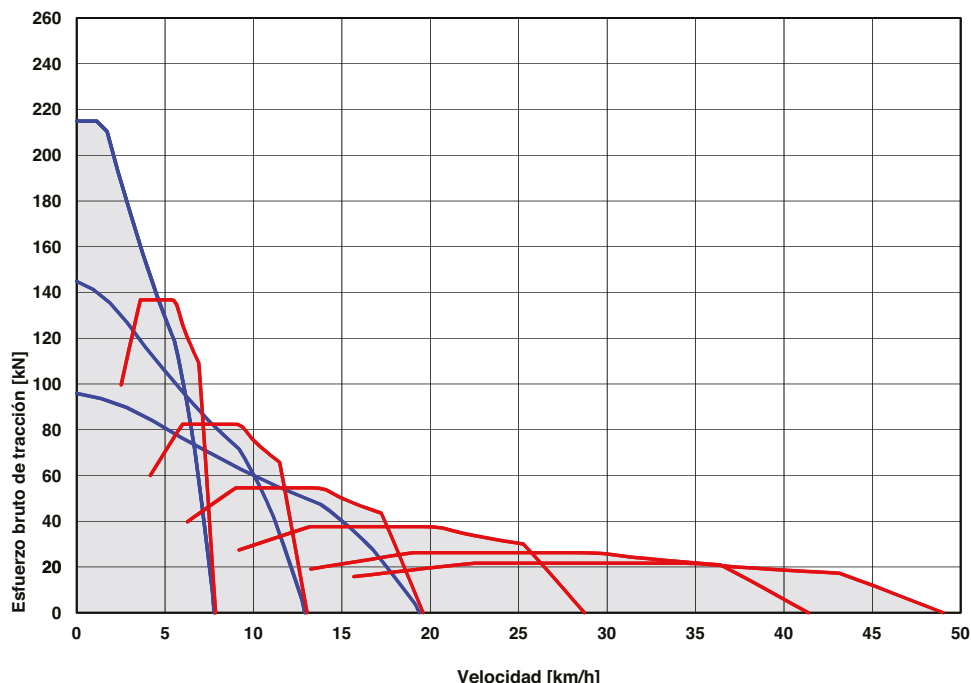
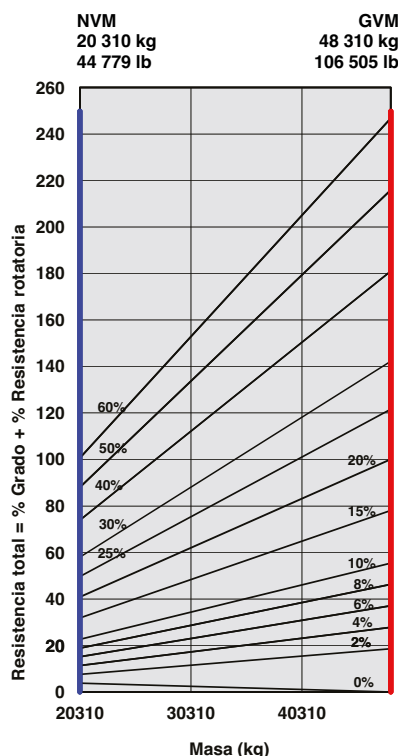

## Retardación

1. Determine la fuerza de retardación requerida buscando la intersección de la línea de masa del vehículo.
  2. Desde esa intersección, siga recto hacia la derecha pasando de un cuadro a otro hasta que la línea corte la curva.
  3. Siga hacia abajo desde ese punto para ver la velocidad máxima.
- NOTA: El cuadro parte de una resistencia al avance típica del 2%.

### ADT, B30E 6X6 - Retardación

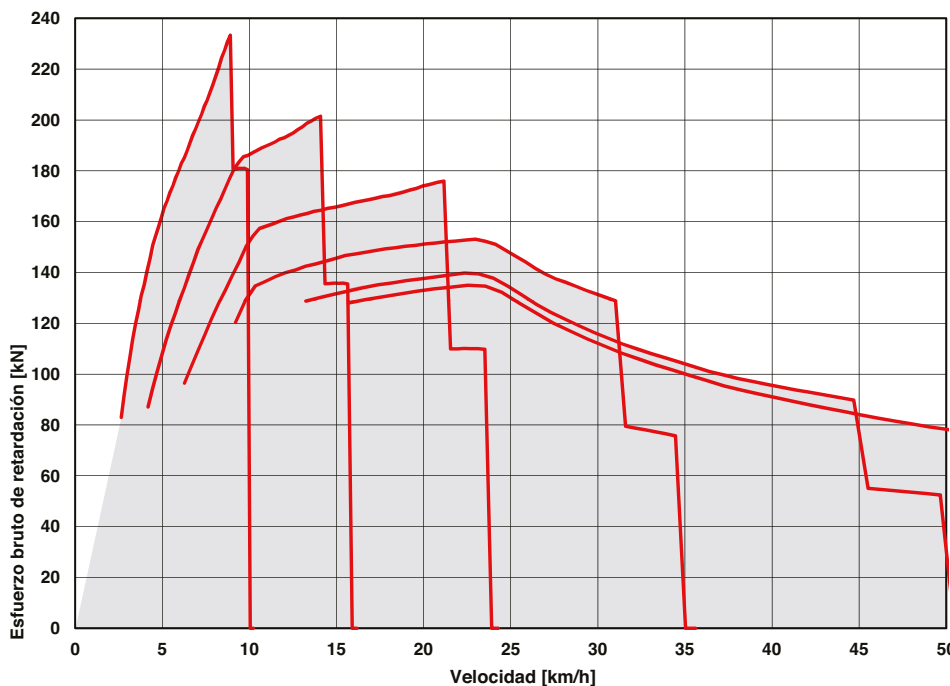
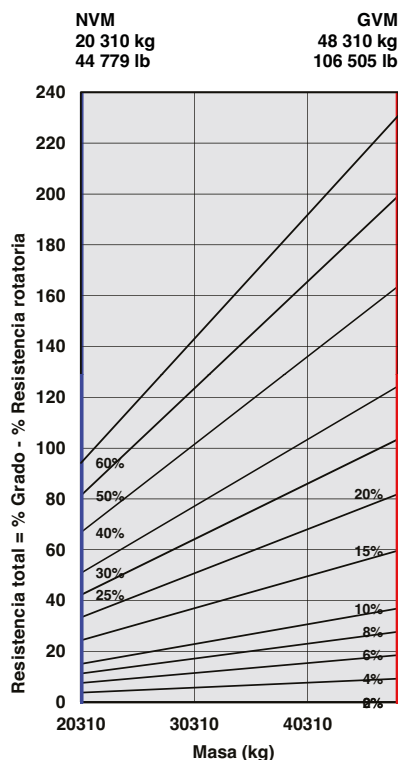



B25E	B30E	
<b>ENGINE</b>		
●	●	Freno de compresión
●	●	Depurador de aire de doble filtro con válvula de expulsión del polvo
●	●	Pre-depurador con recogida automática del polvo
●	●	Correa de transmisión en serpentina con tensor automático
●	●	Separador de agua
●	●	Equipación para llenado rápido
<b>REFRIGERACIÓN</b>		
●	●	Ventilador de transmisión viscosa controlado electrónicamente e instalado en el cigüeñal
●	●	Protector del ventilador
<b>SISTEMA NEUMÁTICO</b>		
●	●	Compresor instalado en el motor
●	●	Secador de aire con calentador
●	●	Válvula de descarga integrada
<b>SISTEMA ELÉCTRICO</b>		
●	●	Desconexión de la batería
●	●	Luces de conducción
●	●	Bocina de aire
●	●	Alarma de marcha atrás
▲	▲	Alarma de marcha atrás de ruido de fondo
●	●	Señal luminosa giratoria
●	●	Sensor de inclinación longitudinal y lateral
●	●	Luces LED de marcha atrás
▲	▲	Luz LED de marcha atrás de la articulación
▲	▲	Luz halógena de marcha atrás de la articulación
<b>SISTEMA DE DIRECCIÓN</b>		
●	●	Bomba de dirección secundaria bidireccional accionada por el movimiento
<b>CABINA</b>		
●	●	Certificación ROPS/FOPS
●	●	Cabina inclinable
●	●	Puerta sostenida por puntales de gas
●	●	Ajustes programables de inclinación del volquete I-Tip
●	●	Sistema de control de climatización
●	●	Radio AM/FM/reproductor de CD
●	●	Protector de la ventanilla trasera
●	●	Limpiaparabrisas con control intermitente
●	●	Volante inclinable y telescópico
●	●	Asiento con suspensión de aire instalado en posición central
▲	▲	Luces de trabajo LED
●	●	Luces de trabajo halógenas
▲	▲	Señal luminosa giratoria: instalación del cinturón de seguridad
▲	▲	Aislamiento del motor y la máquina a distancia
●	●	Arranque de la batería con pinzas a distancia
●	●	Cinturón de seguridad retráctil con 3 puntos de sujeción
●	●	Asiento con calefacción
●	●	Asiento del instructor plegable con cinturón de seguridad retráctil

B25E	B30E	
<b>CABINA (CONTINUACIÓN)</b>		
●	●	Toma de corriente de 12 voltios
●	●	Caja de almacenaje en cabina (extraíble)
●	●	Soporte de vaso
●	●	Compartimento de frío/calor para los alimentos
●	●	Retrovisores eléctricos ajustables calefactados
●	●	LCD en color Deluxe de 10":
●	●	Velocímetro / Indicador del nivel de combustible / Indicador de temperatura del aceite de transmisión / Indicador de temperatura del líquido refrigerante del motor / Indicadores LED de función/advertencia y alarma sonora / Selección de marchas/Tacómetro / Voltaje de la batería / Contador de horas / Cuentakilómetros / Consumo de combustible / Contador de descarga / Temporizador de trayecto / Distancia de trayecto / Unidades métricas / anglosajonas / Códigos/diagnósticos de servicio
●	●	Funciones del módulo de interruptores estanco retroiluminado con:
●	●	Control del limpiaparabrisas / Luces / Retrovisores calefactados / Agresividad de la retardación / Bloqueo del diferencial en la caja de distribución / Retención de marchas / Límite de descarga del volquete / Ajustes de vuelco automático de la caja basculante / Controles de aire acondicionado/calefacción / Control de velocidad preseleccionado
<b>VOLQUETE</b>		
●	●	Bloqueos mecánicos del volquete (2). Elevación parcial y elevación completa
▲	▲	Revestimiento del volquete
▲	▲	Portón trasero
▲	▲	Volquete calefactable
▲	▲	Menos basculante y cilindros del volquete
<b>OTROS</b>		
●	●	Control de tracción automático
●	●	Frenos de disco húmedos B30E
●	●	Frenos de disco en seco B25E
●	●	Neumáticos radiales para maquinaria 23.5 R 25
▲	▲	Neumáticos radiales para maquinaria 750/65 R 25
●	●	Bancos de grasa a distancia
▲	▲	Engrasado automático
●	●	Pesaje a bordo
▲	▲	Luces de carga: tubo de escape
▲	▲	Suspensión con sistema de conducción cómoda (Delantero)
▲	▲	Suspensión con sistema de conducción cómoda (Trasera)
▲	▲	Cámara trasera
▲	▲	Barandillas
●	●	Visera de cabina
▲	▲	Filtro hidráulico de alta presión
▲	▲	Calentador de combustible
●	●	Cubierta de chasis inferior
●	●	Cubierta de travesaño
▲	▲	Filtros de transmisión a distancia
●	●	Apertura electrónica del capó

Todas las dimensiones se indican en milímetros a menos que se especifique de otra forma entre paréntesis. Dada nuestra política de mejora continua, nos reservamos el derecho de cambiar las especificaciones y el diseño sin previo aviso. Las fotografías de este folleto pueden incluir equipamiento opcional. Blu@dvantage™ es una marca registrada de Bell Equipment Co. (PTY) Ltd. AdBlue® is una marca registrada de VDA.

**BELL INTERNATIONAL: Tel: +27 (0)35-907 9431**

**E-mail: [marketing@bellequipment.com](mailto:marketing@bellequipment.com)**

**Web: [www.bellequipment.com](http://www.bellequipment.com)**



Tel: +44 (0)1283-712862



Tel: +27 (0)11-928-9700



Tel: +49 (0)6631 / 91-13-0



Tel: +7-495-287-80-02



Tel: (704) 655 2802



Tel: +61 (0)8-9355-2442



Tel: +33 (0)5-55-89-23-56

**Strong Reliable Machines  
Strong Reliable Support**